

Mixokret M 760 – Stage V

Green Efficiency – de milieuvriendelijke krachtpatser

- **Cementdekvloeren**
- **Calciumsulfaatmortel (anhydriet)**
- **Magnesiet-dekvloer**



Machinevermogensmanagement

maakt de instelling van het motorvermogen naar behoefte mogelijk – tot maximaal 20% brandstofbesparing

Sterke 44,5 kW Deutz-motor met dieselroetfilter

voldoet aan emissienorm "Stage V"

Vulinrichting en schraper

voor makkelijk vullen en efficiënt werken

Nieuw bedieningsveld met verbeterde gebruiksvriendelijkheid

Hydraulisch aangedreven mengwerk met retourloop en overbelastingsbeveiliging

Displayeenheid onder de kap biedt uitgebreide functieomvang en gedetailleerde service-informatie



Uitrusting	DH	DHB	DHBS
Auto-Power-Off	■	■	■
Bedieningshandleiding en onderdelenlijst	■	■	■
Centrale vetsmering met vulpomp	■	■	■
Handhevel-vetspuit met slang	■	■	■
Hijsoog	■	■	■
Machinevermogensmanagement	■	■	■
Personenauto-koppeling	■	■	■
Tankmeter op het display	■	■	■
Uitloopboks	■	■	■
Werkverlichting	■	■	■
Beschermplaat op de vulinrichting	-	□	□
Gereedschapskist	□	□	□
Hogedrukreiniger	□	□	□
Mengingteller	□	□	□
Mengtijdinstelling	□	□	□
Ombouw 100 km/h	□	□	□
Plaatsbepalingssysteem	□	□	□
Silo-voorbereiding / -flens	□	-	-
Slijtplaten (Hardox 6 mm)	□	□	□
Slijtplaten (Hardox 8 mm)	□	□	□
Slijtplaten aan kopse kant	□	□	□
Slijtplaten op de dom	□	□	□
Speciaal lakwerk kap in RAL-kleur/klantbelettering	□	□	□
Stempelpoten	-	□	□
Verlichtingsbalk 24 V	□	□	□
Verstopingsalarm	□	□	□
Vrachtwagenkoppeling	□	□	□
Waterdosering (geïntegreerd)	□	□	□

■ Serie □ Optie – niet voorhanden

- Zand en grind

Milieuvriendelijk en vermogenssterk

- Robuuste, compacte 3-cilinder common-rail-dieselmotor van Deutz
- DVERT® roetfiltersysteem (DPF) waarborgt een onderhoudsvrije werking onder alle werkomstandigheden en in alle werksituaties
- TRGS 554 conformiteit maakt een gebruik van de machine in (deels-)gesloten ruimten mogelijk
- Machinevermogensmanagement maakt een brandstofbesparing van maximaal 20% mogelijk door instelling van het motortoerental



Robuust en overzichtelijk bedieningsveld

- Intuïtieve keypad met "volg het blauwe licht"-principe verhoogt de bedieningsveiligheid
- Eenvoudige in-/uitschakelen van alle relevante functies – ook met werkhandschoenen
- Gekleurde status-LEDs op iedere keypad-toets geven doorlopend terugmelding over actuele werkstatussen
- Bestand tegen alle gebruikelijke weersinvloeden, oliën en chemicaliën
- Manometers maken het aflezen van de druk in het mengwerk en van de pompdruk mogelijk



Machinedisplay met uitgebreide functieomvang

- Displayeenheid met bedieningsorganen in de schakelkast onder de kap
- Ook als de machine wordt uitgeschakeld blijven de instelwaarden opgeslagen
- Mengingteller stelt u in staat te oordelen over wat er dagelijks wordt gepresteerd
- Servicemenu met veelomvattende informatie maakt een snelle diagnose in geval van storing en gereduceerde uitvaltijden mogelijk
- Herinneringsweergave voor de volgende, ophanden zijnde service



Robuust en duurzaam

- Hydraulisch mengwerk met retourloop en overbelastingsbeveiliging
- Kap van speciale kunststof die voldoet aan de hoogste kwaliteitseisen, met uitmuntende robuustheid en resistentie
- Hoge inruilwaarde door robuustheid en kwaliteit "Made in Germany"



Technische gegevens	M 760 DH	M 760 DHB	M 760 DHBS
Artikelnummer	111 675.1XX	111 675.2XX	111 675.3XX
Mengreservoir	260 l, 200 l nuttige inhoud	260 l, 200 l nuttige inhoud	260 l, 200 l nuttige inhoud
Opbrengst (theor.)*	4 m³/h	4,8 m³/h	5 m³/h
Pompdruk (max.)	8 bar	8 bar	8 bar
Pompafstand*	190 m ver / 135 m hoog (ca. 45 etages)	190 m ver / 135 m hoog (ca. 45 etages)	190 m ver / 135 m hoog (ca. 45 etages)
Compressor	4,8 m³/min; regeldruk 8 bar	4,8 m³/min; regeldruk 8 bar	4,8 m³/min; regeldruk 8 bar
Aandrijfmotor	diesel, 3-cilinder Deutz met uitlaatgasturbo, 44,5 kW (emissieklasse Stage V)		
Gewicht (vol getankt)	1715 kg	1840 kg	1900 kg
Tankinhoud	70 l	70 l	70 l
Lengte × breedte × hoogte	4780 × 1480 × 1520 mm	5075 × 1480 × 2431 mm	5075 × 1480 × 2431 mm
Vulhoogte	820 mm	400 mm	400 mm
Grootste korrel	16 mm	16 mm	16 mm
Rijwerk	geremd, goedkeuring tot 80 km/h	geremd, goedkeuring tot 80 km/h	geremd, goedkeuring tot 80 km/h
Bijzonderheid	Basisversie	met hydraulische vulinrichting	met hydraulische vulinrichting en schraper
Geluidsniveau L _{WA} / L _{PA}	104 dB / >85 dB(A)	104 dB / >85 dB(A)	104 dB / >85 dB(A)

* Opgaven zijn ervaringsgegevens en materiaalafhankelijk.

Accessoires Mixokret

Pompslang standaard voor Mixokret PM 50 / NW 50 mm (tot 8 mm korreling*)



Complete set, artikelnummer 533 089
≈ 40 m lang, bestaande uit:

Artikel	Artikelnr.	Afb.
2× NW 50 mm slang, 10 bar, lengte 20 m	501 915	10
1× Uitloopbok, 3-poot, aluminium NW 50	529 743	11
2× O-ring	010 207.000	13
6× Sponsbal, Ø 60 mm voor pompslang NW 50	000 212.005	14
1× Verloopstuk NW 65, KKV 70 / NW 50	071 790.006	
2× Rechthoekige afdichting	213 266.000	

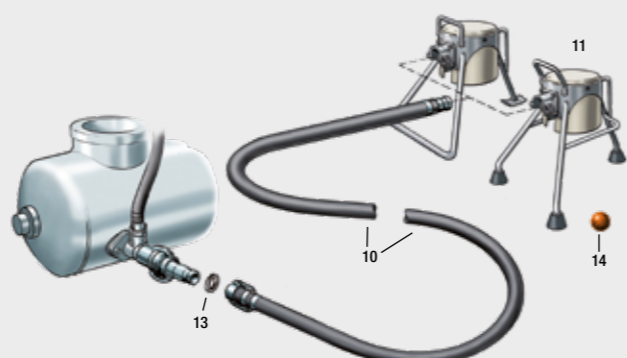

Pompslang KK 70 voor Mixokret NW 65 mm (tot 12 mm korreling*)



Complete set, artikelnummer 533 092
≈ 80 m lang, bestaande uit:

Artikel	Artikelnr.	Afb.
8× NW 65 mm KK 70 slang, 10 bar, lengte 10 m	456 831	10
1× Uitloopbok, 3-poot, aluminium KK 70	529 744	11
8× O-ring	010 207.000	13
8× Sponsbal, Ø 80 mm voor pompslang NW 65	000 246.000	14

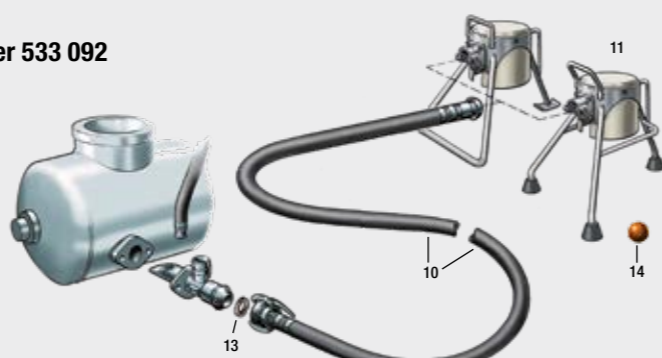

Pompslang KK 89 voor Mixokret NW 65 mm (tot 12 mm korreling*)



Complete set, artikelnummer 533 093
≈ 80 m lang, bestaande uit:

Artikel	Artikelnr.	Afb.
8× NW 65, KK 89 / HR-slang, 10 bar, lengte 10 m	443 675	9
1× KKV 89 koppeling	209 205.004	10
1× Uitloopbok, 3-poot, aluminium KK 89	529 745	11
8× O-ring	002 224.004	13
8× Sponsbal, Ø 80 mm voor pompslang NW 65	000 246.000	14

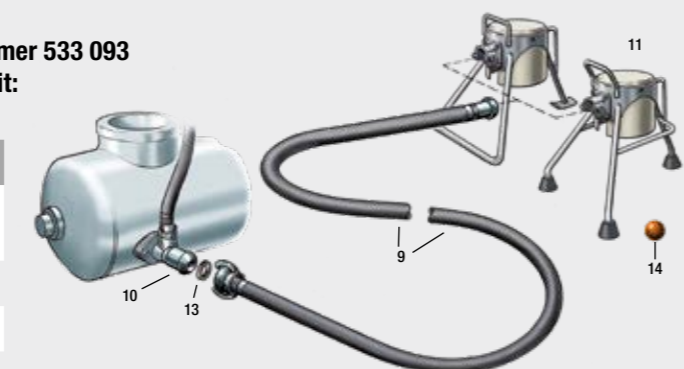

Pompslang KK 89 voor Mixokret NW 90 mm (tot 16 mm korreling*)

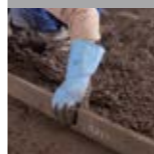

Complete set, artikelnummer 533 095
≈ 80 m lang, bestaande uit:

Artikel	Artikelnr.	Afb.
8× NW 90 mm KK 89 slang, 10 bar, lengte 10 m	455 436	10
1× Uitloopbok, kuip, staal KK 89	529 748	12
8× O-ring	002 224.004	13
8× Sponsbal, Ø 120 mm voor pompslang NW 90	016 091.003	14
1× Speciale uitgang compleet NW 90, KKV 89	073 640.002	15

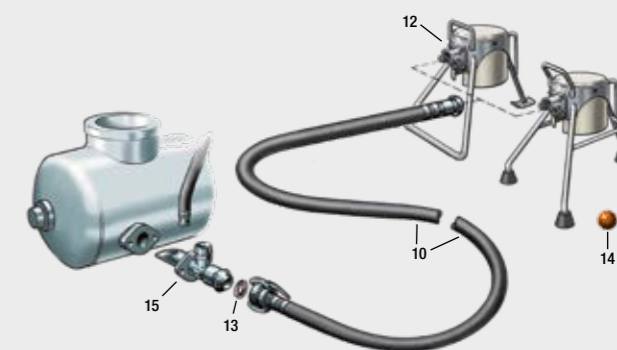

Pompslang KK 108 voor Mixokret NW 90 mm (tot 32 mm korreling*)

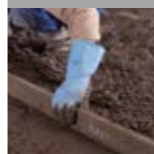

Complete set, artikelnummer 533 096
≈ 80 m lang, bestaande uit:

Artikel	Artikelnr.	Afb.
8× NW 90 mm KK 108 slang, 10 bar, lengte 10 m	454 406	13
1× Uitloopbok, kuip, staal KK 108	209 811.003	14
1× Speciale uitgang compleet NW 90, KKV 108	419 634	15
8× Sponsbal, Ø 120 mm voor pompslang NW 90	016 091.003	16
8× O-ring	210 580.006	17



* Afhankelijk van het te pompen materiaal.